

1/9:1:0:1/3:2:A

改訂 CHANGE

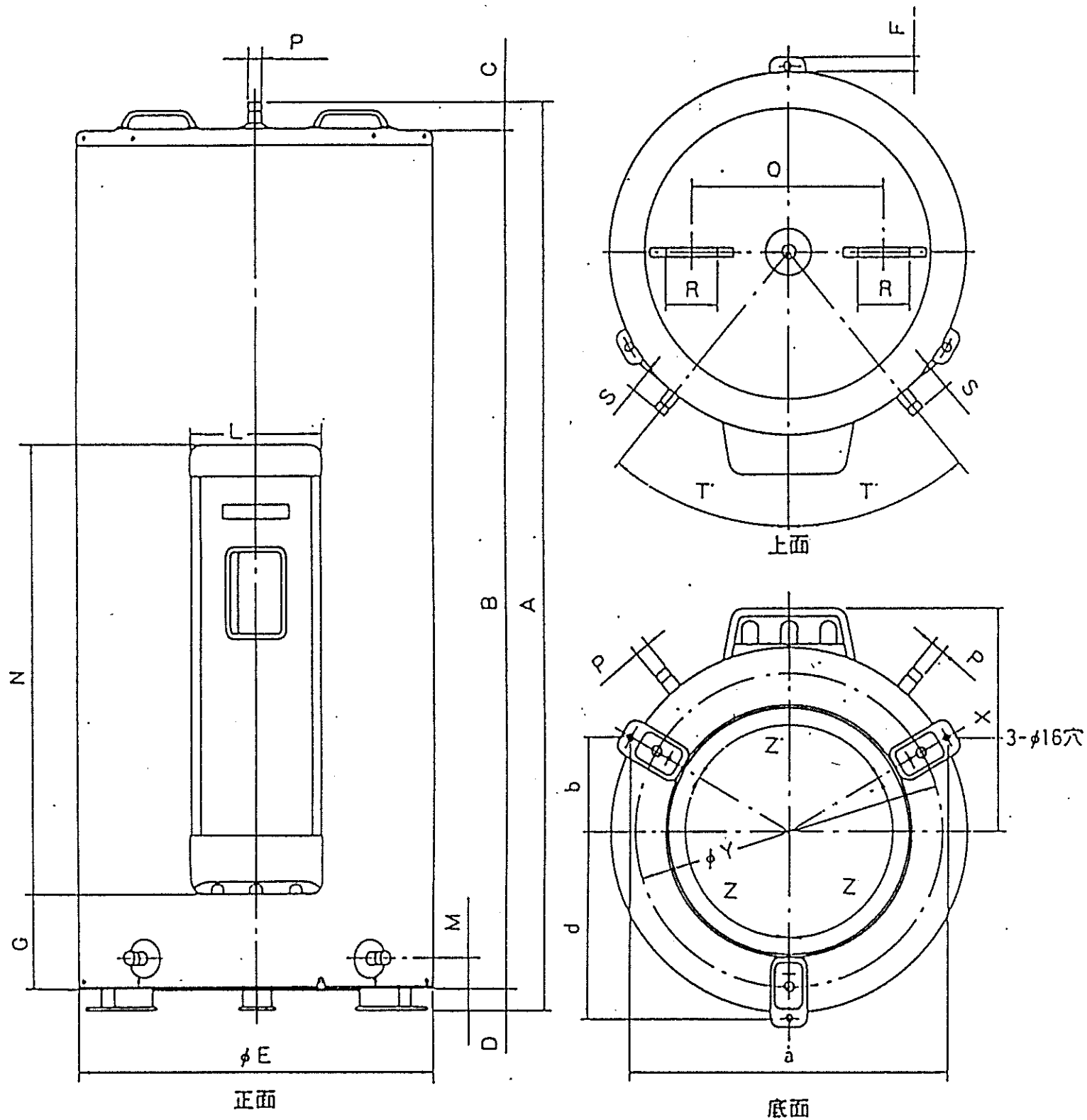

形名	HE-3706 HE-3706-B	HE-4606 HE-4606-B	
タンク容量(ℓ)	370	460	
発熱体容量(kW)	4.4	5.4	
質量(kg)	本体	49	
	満水時	419	
寸法(mm)	A	1688	
	B	1598	
	C	50	
	D	40	
	φE	682	
	F	27	
	G	161	
	L	253	
	M	100	
	N	839	
	P	R $\frac{1}{2}$ ネジ	R $\frac{1}{2}$ ネジ
	O	370	400
	R	100	100
	S	48	40
	T	40	37.4
	X	412	436
φY	588	648	
Z	120	120	
a	610	662	
b	176	191	
d	352	382	

承認	検図	作製	品名	HOLS電気温水器 外形寸法図	尺	略	図法	第三角法
				HE-3706, HE-3706-B HE-4606, HE-4606-B	度			

株式会社ほくでんライフシステム